



---

# FEDERAZIONE ITALIANA ACTION SHOOTING



**FEDERAZIONE ITALIANA ACTION SHOOTING**  
**[www.actionshooting.org](http://www.actionshooting.org)**  
**[segreteria.fias@libero.it](mailto:segreteria.fias@libero.it)**

---



## I BERSAGLI

I bersagli approvati dall'Action Shooting sono indicati in questo capitolo.

Alcuni bersagli presentano un'area, detta area X. Il valore dell'area X è in genere un secondo di BONUS.

La valenza del BONUS deve essere specificata nel briefing (qualora si intenda farla valere).

Dove sono richiesti obbligatoriamente ingaggi al box alto, il bonus sarà sempre considerato valido, anche se non specificato nel briefing (sarà quindi sempre valido in un esercizio tipo body-body-head).

### 3.1 BERSAGLI CARTACEI

I bersagli cartacei approvati dall'Action Shooting sono:

#### BERSAGLIO MODELLO 1

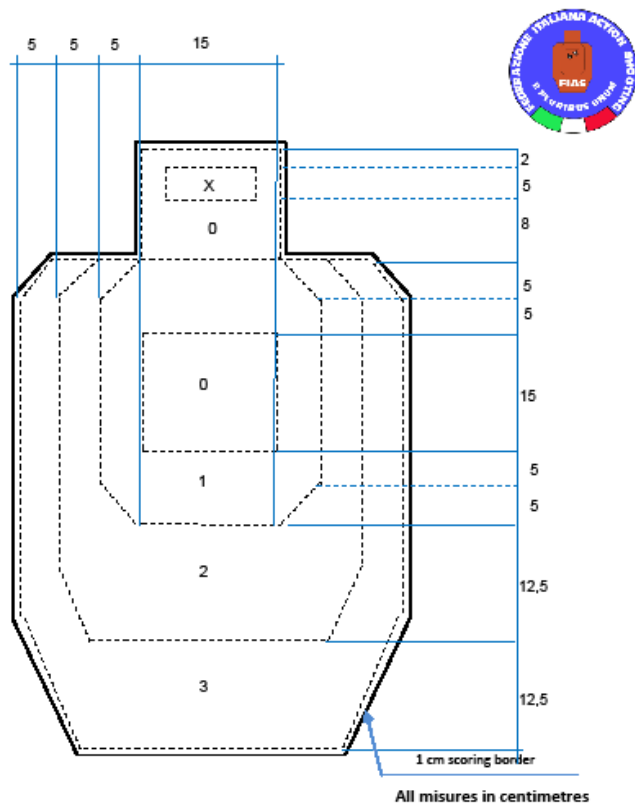

*International Action Shooting Confederation*  
Official Paper Target

Valori di punteggio:

**Zona bersaglio minaccioso**

0 0 secondi di penalità

1 1 secondo di penalità

2 2 secondi di penalità

3 3 secondi di penalità

Miss 5 secondi di penalità

**bersaglio non minaccioso**

10 secondi penalità

(indipendentemente dall'area colpita)



## BERSAGLIO MODELLO 2

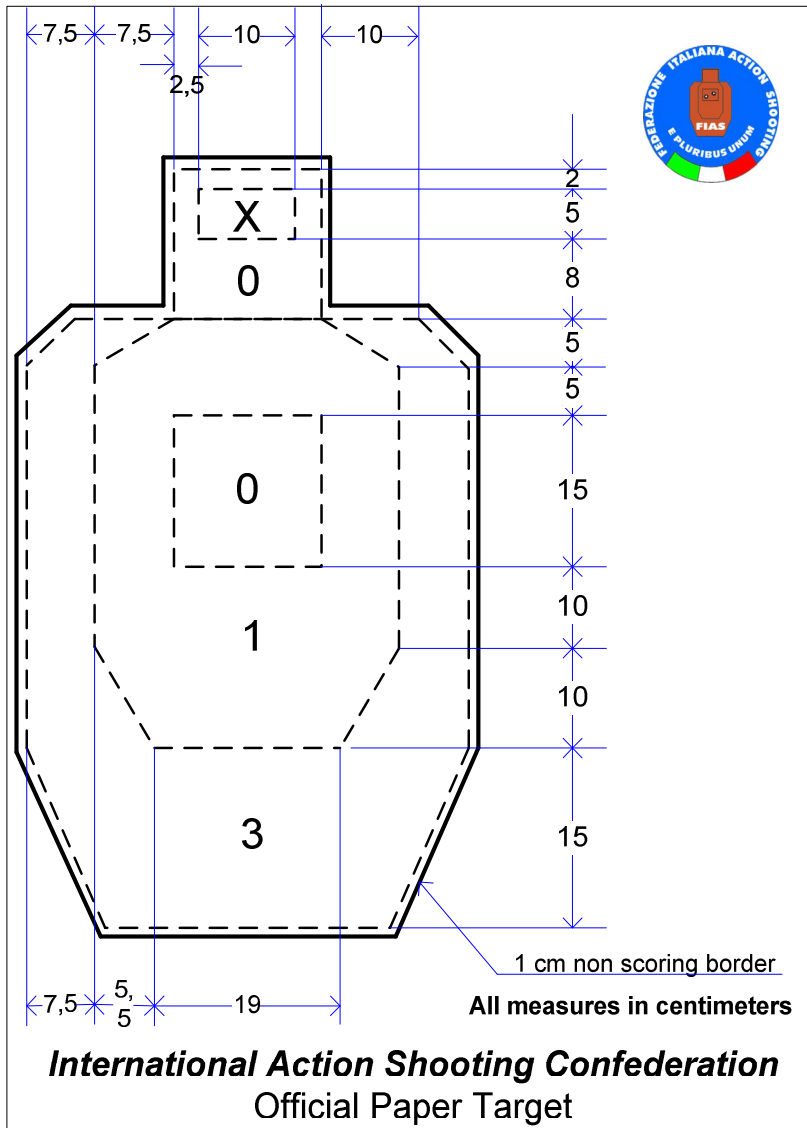

Valori di punteggio:

**Zona bersaglio minaccioso**

0 0 secondi di penalità

1 1 secondo di penalità

3 3 secondi di penalità

Miss 5 secondi di penalità

**bersaglio non minaccioso**

10 secondi penalità

(indipendentemente dall'area colpita)



## BERSAGLIO MODELLO 3

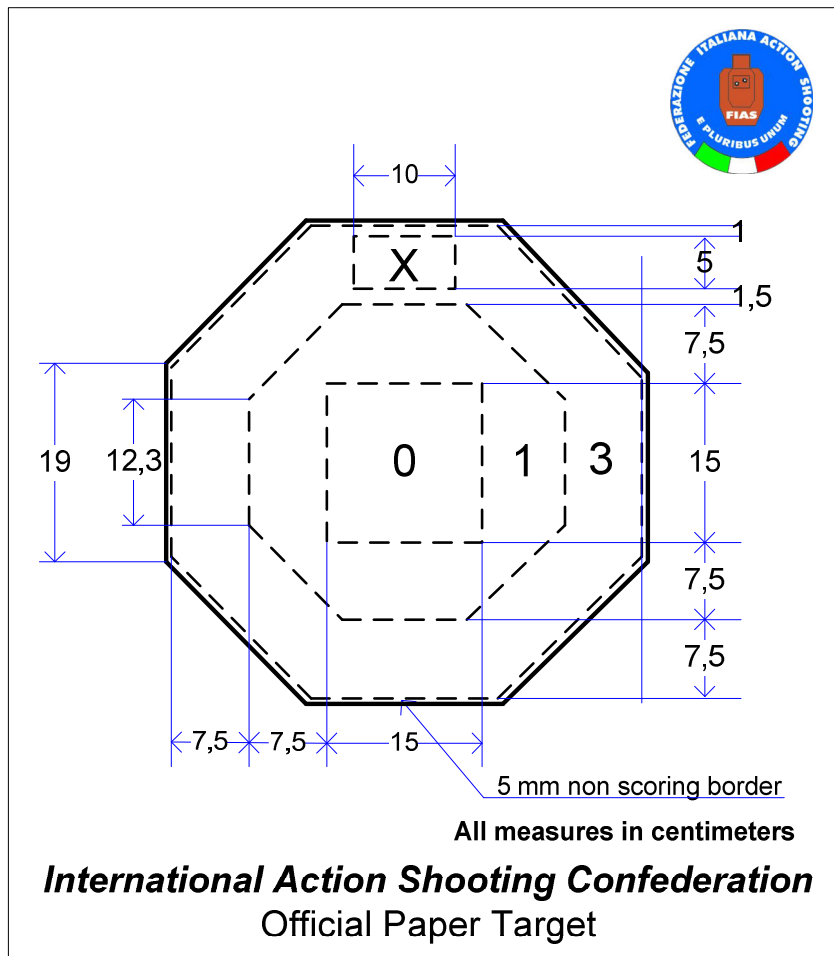

Valori di punteggio:

**Zona bersaglio minaccioso**

0 0 secondi di penalità

1 1 secondo di penalità

3 3 secondi di penalità

Miss 5 secondi di penalità

**bersaglio non minaccioso**

10 secondi penalità

(indipendentemente dall'area colpita)